

ESPAÑOL

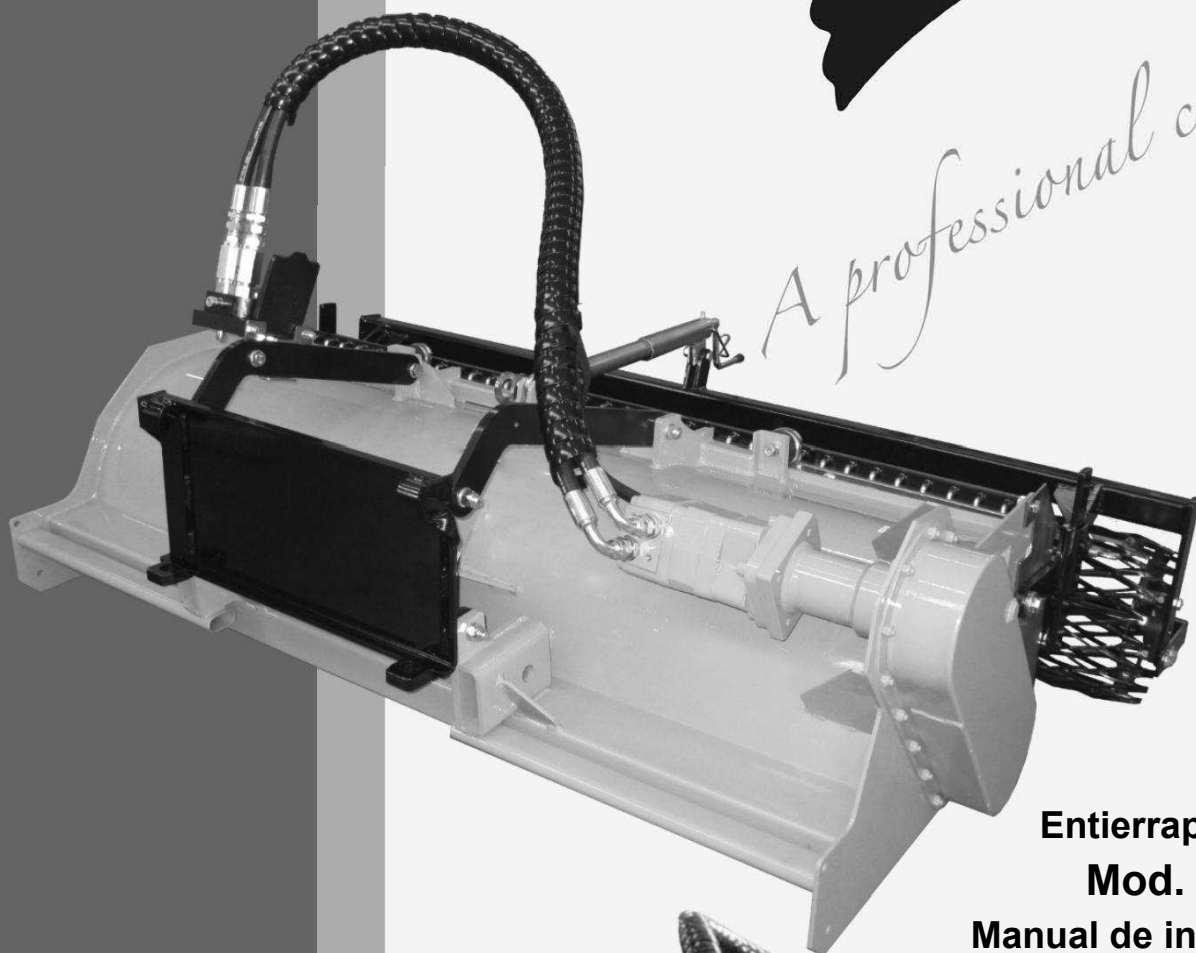

A professional choice



**Entierrapiedras
Mod. TST HI
Manual de instrucciones
y mantenimiento
*(Traducción de las
instrucciones originales)***



Rev. 01-10-2014

Made in Italy
www.R2RINALDI.com



Identificación de riesgos residuales	4
Introducción.....	5
Identificación del implemento	5
Descripción del implemento y uso previsto	6
Especificaciones técnicas y dimensiones.....	8
Transporte y manipulación del implemento.....	10
Prevención de accidentes	12
Montaje de los componentes.....	14
Acoplamiento del implemento a la minicargadora.....	18
Conexión y desconexión de las mangueras hidráulicas.....	20
Preparación para el uso	21
Ajuste de la profundidad de trabajo.....	21
Ajuste de la nivelación.....	21
Ajuste y uso de la sembradora (opcional).....	23
Uso del implemento.....	24
Mantenimiento.....	25
Sustitución de las cuchillas	27
Trabajo de acabado y almacenamiento del implemento	29
Eliminación y reciclaje de componentes y embalajes	29
Garantía y certificación.....	30



ATENCIÓN

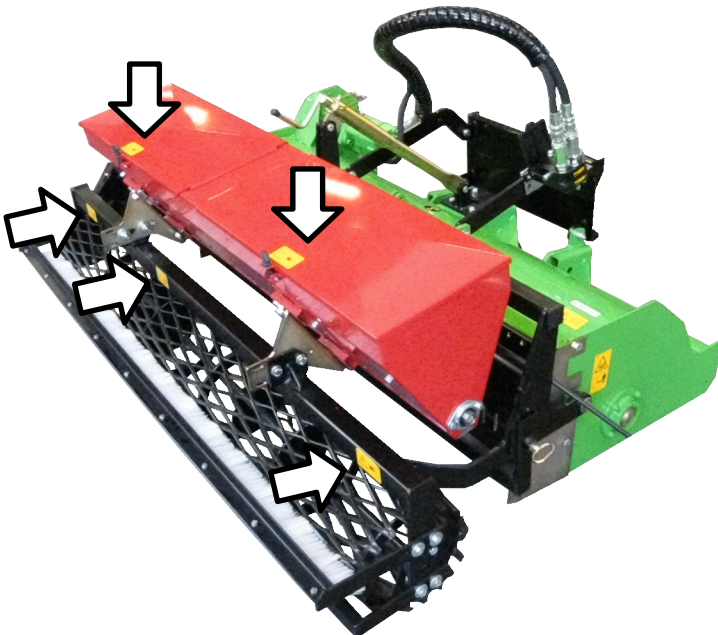
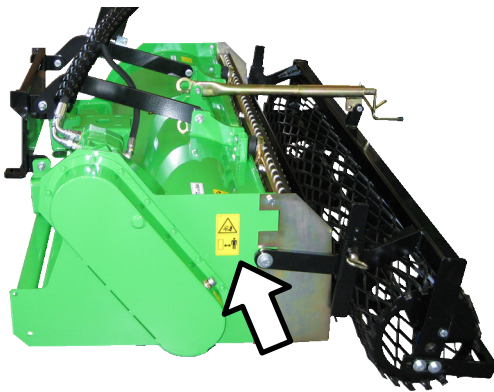
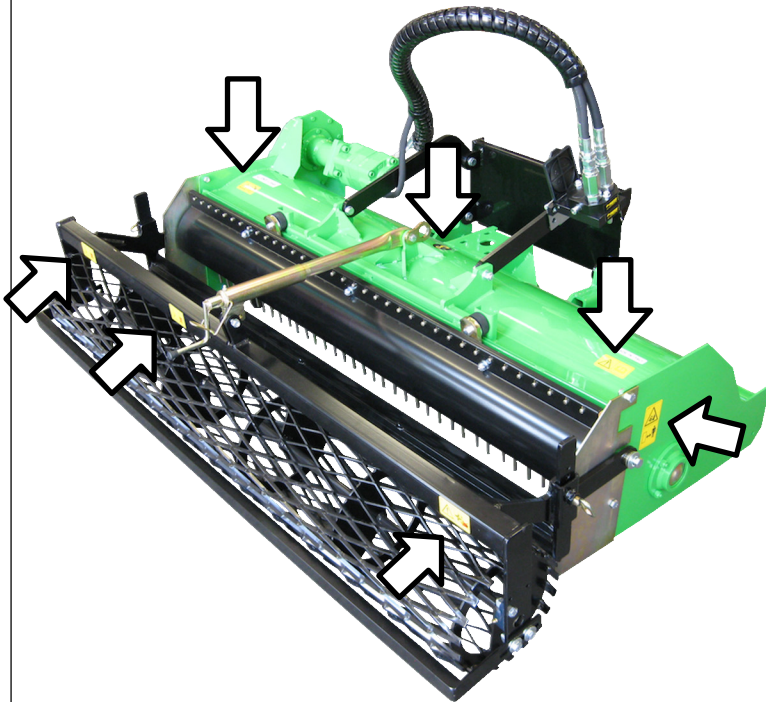

Lea este manual de instrucciones antes de utilizar el implemento

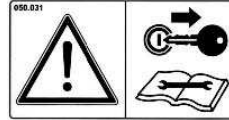

Antes de realizar cualquier tipo de trabajo en el implemento, deposítelo en la tierra, pare la minicargadora, alivie la presión residual, saque la llave del contacto y lea este manual de instrucciones



Mantenga una distancia de seguridad con la parte lateral y trasera del implemento para evitar el riesgo de lesiones y colisión.

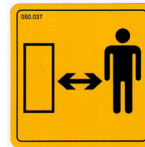

Compruebe siempre que no haya nadie dentro del área de movimiento y funcionamiento del implemento.



Punto de anclaje para levantar el implemento



No se suba encima de la máquina ni la utilice para transportar personas.



Advertencia: Riesgo de proyección de piedras y otros materiales.



¡Riesgo de enredo y aplastamiento! No introduzca las manos en la tolva (solo en modelos con sembradora opcional).

Introducción

Por encima de todo, nos gustaría darle las gracias por elegirnos. Estamos convencidos de que quedará satisfecho con la elección que ha hecho.

Para sacar el máximo provecho y alargar la vida útil de su **ENTIERRAPIEDRAS mod. TST HI**, preste especial atención a las instrucciones de funcionamiento y mantenimiento de este manual.

Siguiendo estas instrucciones, evitará contratiempos y accidentes asociados a negligencias e incumplimientos ante los que **R2** rechaza toda responsabilidad.

Este manual de funcionamiento y mantenimiento debe considerarse parte integral del implemento y, por tanto, debe acompañarlo siempre, incluso en caso de venta a terceros.

Guarde este manual en un lugar seguro y manténgalo en buen estado para que usted o cualquier otra persona que utilice el implemento puedan consultarlo sin dificultad y en su totalidad en todo momento.

Descripción de los símbolos utilizados en este manual

<p>Este símbolo se utiliza en este manual para indicar acciones (uso inapropiado del implemento), elementos, comportamientos y situaciones que pueden poner su seguridad o la de otras personas en peligro.</p>	<p>Los símbolos redondos con iconos blancos sobre fondo azul que aparecen en este manual indican el equipo de protección personal necesario para utilizar el implemento o realizar cualquier trabajo en él.</p>	<p>El símbolo se utiliza aquí para indicar que el funcionamiento descrito debe realizarse con el vehículo tractor parado y con la llave fuera del contacto.</p>

Las descripciones e ilustraciones de este manual, que no incluyen el implemento con la sembradora, hacen referencia tanto al implemento básico (implemento con rodillo, sin sembradora) como al implemento con la sembradora acoplada.

1. Identificación del implemento

Cada implemento R2 incorpora una placa con la marca CE que reúne los principales datos de identificación de R2 y del implemento (fig. 1). La placa se fija al armazón principal del implemento (rotocultor).

Fig. 1



2 – Descripción del implemento y uso previsto

El **ENTIERRAPIEDRAS mod. TST HI** es un implemento mecánico intercambiable de funcionamiento hidráulico diseñado y fabricado para triturar, enterrar piedras y compactar el terreno, todo al mismo tiempo.

Como muestra la ilustración (fig. 2), el **ENTIERRAPIEDRAS mod. TST HI** incorpora un grupo rotocultor para trabajar la tierra y enterrar las piedras, una hoja niveladora de altura regulable para nivelar el terreno, y un rodillo de rejilla especial para apisonar el terreno y ajustar la altura de trabajo. A estos usos, se le puede añadir la función de siembra mediante la instalación de una sembradora (opcional).

El **ENTIERRAPIEDRAS mod. TST HI** está especialmente indicado para preparar terrenos en los que es necesario enterrar piedras y malas hierbas. Para obtener los mejores resultados, se recomienda utilizar el implemento después de haber arado el terreno.



El ENTIERRAPIEDRAS mod. TST HI está diseñado y fabricado para utilizarse únicamente en combinación con minicargadoras profesionales de transmisión hidráulica de la potencia adecuada (consulte la ficha de datos en el siguiente párrafo). El propósito del implemento es exclusivamente trabajar la tierra.

La función básica de la sembradora opcional es esparcir semillas y debe utilizarse únicamente con el entierrapiedras modelo TST HI de R2.

Cualquier otro uso se considerará inapropiado y por tanto, peligroso. El fabricante rechaza cualquier responsabilidad por los daños personales y/o materiales de cualquier tipo que puedan producirse como consecuencia de utilizar el **ENTIERRAPIEDRAS mod. TST HI y la sembradora SM opcional** de formas diferentes y/o con fines distintos a los descritos en este manual.

Antes de montar el implemento en la minicargadora, antes de utilizar el implemento y antes de realizar cualquier mantenimiento en él, lea y siga rigurosamente las instrucciones de este manual, así como las del manual del operario de la minicargadora a la que se acoplará el implemento.

El uso adecuado del implemento también implica el cumplimiento con los siguientes puntos:

- El **ENTIERRAPIEDRAS mod. TST HI** y la sembradora SM (opcional) deben ser utilizados, mantenidos y reparados únicamente por personal cualificado y utilizando solo recambios originales de R2.
- Antes de poner en marcha el **ENTIERRAPIEDRAS mod. TST HI** y la sembradora SM (opcional), el usuario debe familiarizarse con el contenido de este manual y del manual del operario de la minicargadora con la que se utilizará.
- El personal cualificado para usar el **ENTIERRAPIEDRAS mod. TST HI** y la sembradora SM (opcional) debe haber recibido la formación adecuada y conocer el uso correcto del equipo, los riesgos que puede entrañar y las medidas de prevención y protección que deben adoptarse para eliminar los riesgos.
- El usuario del **ENTIERRAPIEDRAS mod. TST HI** y la sembradora SM (opcional) debe respetar las normas y leyes vigentes sobre prevención de incendios, seguridad ocupacional y circulación por vías públicas.
- El **ENTIERRAPIEDRAS mod. TST HI** y la sembradora SM (opcional) solo deben ser utilizadas por personal formado para esta tarea y con la edad mínima exigida por ley.



Fig. 2

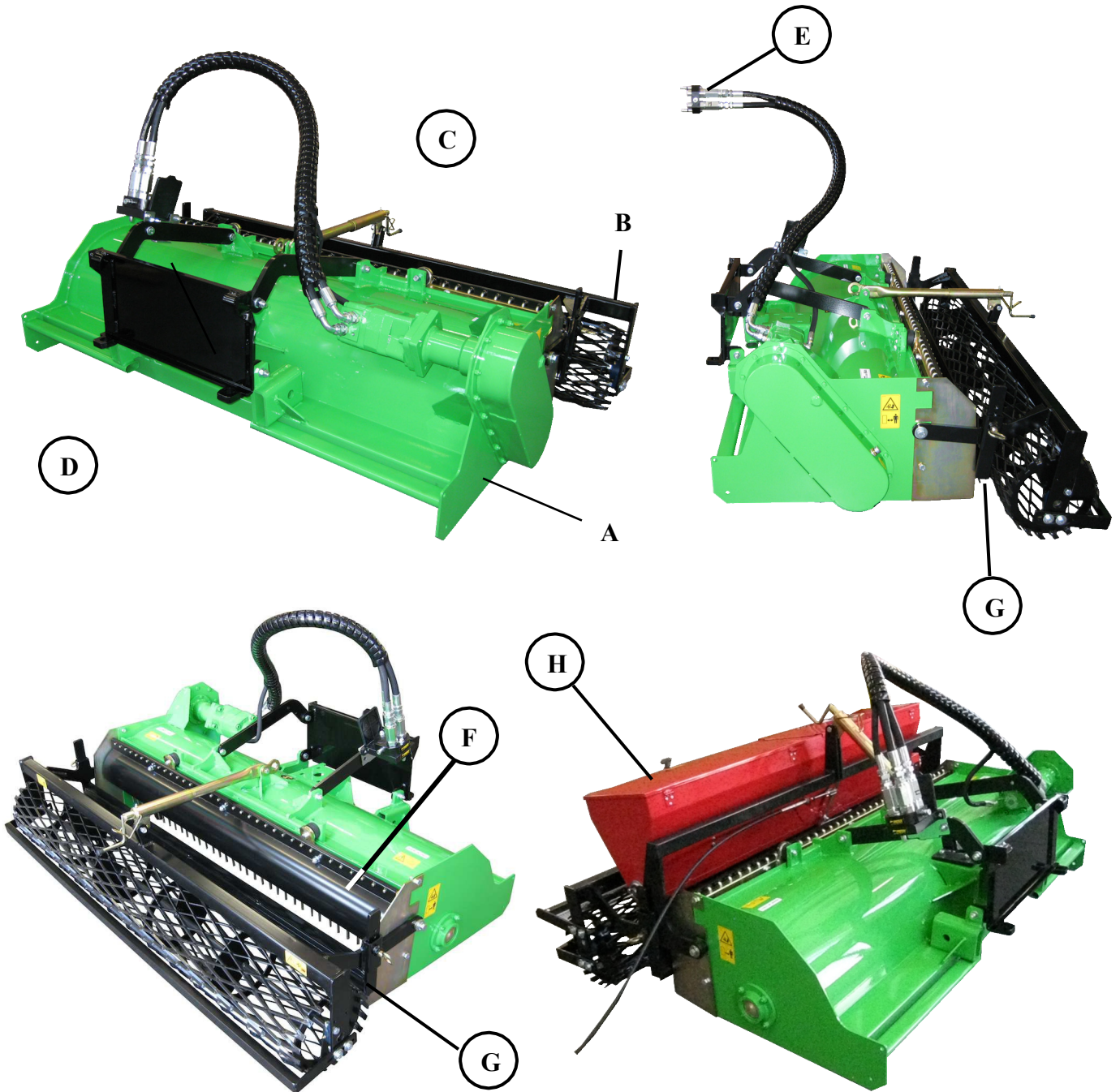

- A. Grupo rotocultor
- B. Rodillo
- C. Regulador del rodillo
- D. Placa de acoplamiento o rápido

- E. Mangueras hidráulicas (sistema de multiconector)
- F. Rejilla separadora
- G. Hoja niveladora

- H. Sembradora (opcional)

3 - Especificaciones técnicas y dimensiones

	Model							
	TST HI 100	TST HI 100 + SM	TST HI 113	TST HI 113 +SM	TST HI 130	TST HI 130 +SM	TST HI 150	TST HI 150 + SM
Anchura de trituración y nivelación (cm) (Fig. 3a. Ref. A)	100	100	113	113	130	130	150	150
Anchura de compactación (anchura del rodillo) (cm) (Fig. 3a. Ref. B)	121	121	132	132	150	150	170	170
Profundidad (cm) (Fig. 3a. Ref. C) (Fig. 4a. Ref. C)	110	130	110	130	110	130	110	130
Altura máx. del terreno (cm) (Fig. 3b. Ref. A) (Fig. 4b. Ref. A)	55	55	55	55	55	55	55	55
Profundidad máxima de trabajo (cm)	14	14	14	14	14	14	14	14
Profundidad mínima de trabajo (cm)	14	14	14	14	14	14	14	14
Número de cuchillas	28	28	32	32	36	36	40	40
Peso (en modelos con sembradora, se indica el peso total incluyendo la tolva vacía) (Kg)	195	265	218	300	240	320	280	420
Peso de la sembradora (con la tolva vacía) (Kg)	-	70	-	78	-	95	-	105
Volumen de la tolva (L)	-	57	-	62	-	68	-	76
Anchura de siembra (Fig. 4a. Ref. C) (cm)	-	110	-	119	-	134	-	146
Presión de aceite necesaria (bar)	150 - 180		150 - 180		150 - 180		150 - 180	
Lubricante para cadena de transmisión del motor, rotocultor y regulador de ajuste del rodillo: ROLOIL LITEX – EP/2								
Lubricante para cadena del rodillo, escobilla de tolva (sembradora SM opcional): lubricante pulverizado								
<div style="display: flex; align-items: center;"> <div style="flex-grow: 1;"> <p><i>Nota sobre la emisión de ruido: El ruido producido por el implemento varía en función de las características del terreno. La exposición también está estrechamente ligada al ruido producido por la minicargadora. A tenor de la literatura disponible sobre implementos similares, se puede asumir un valor de exposición al ruido (combinado del implemento y la minicargadora) de entre 90dB(A) y 95 db(A).</i></p> <p><i>Adopte medidas apropiadas para medir el nivel específico de exposición durante el uso. Siga las referencias legislativas de su propio país para identificar el equipo de protección personal necesario.</i></p> </div> </div>								



Fig. 3a

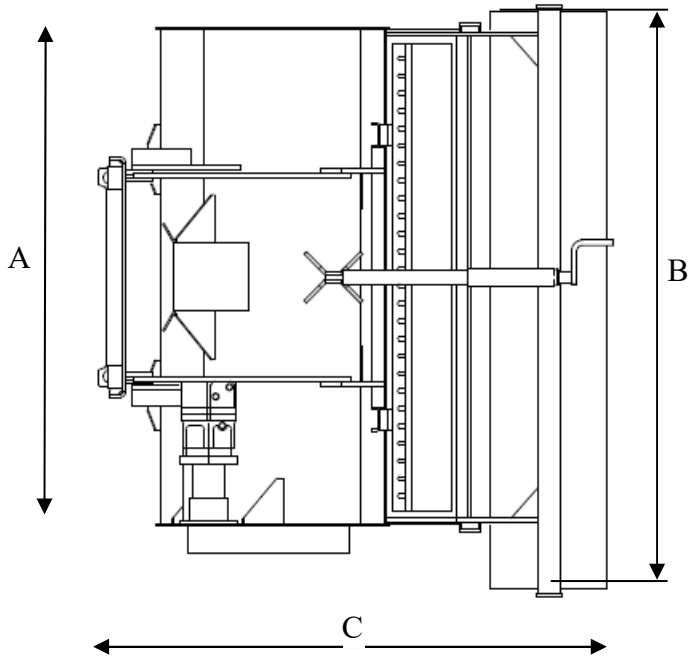

Fig. 3b

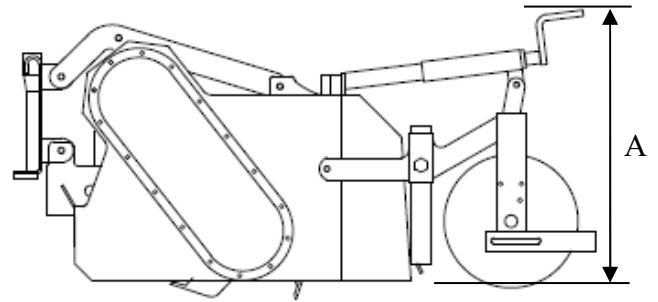

Fig. 4a

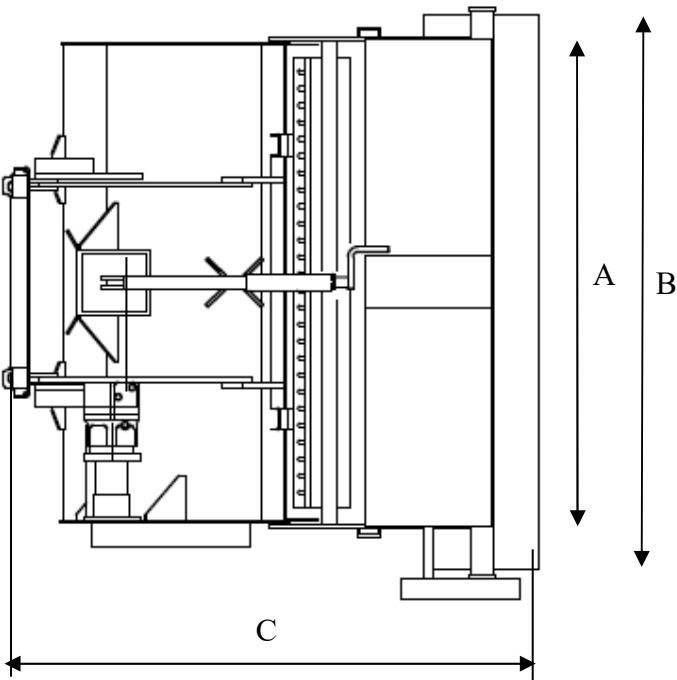
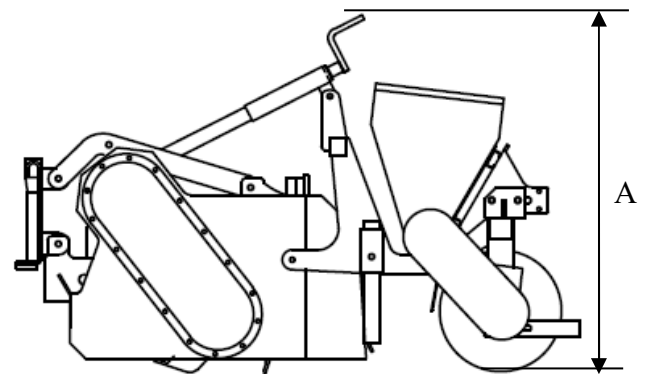





Fig. 4b



4 – Transporte y manipulación del implemento

El implemento debe manipularse con el equipo de elevación pertinente. Asegúrese de que el equipo de elevación (incluidas correas, cuerdas y cadenas) tenga la capacidad suficiente para soportar el peso que se va a levantar y se encuentre en buen estado.

- Contenido del paquete:

-   Implemento básico: rodillo, rejilla, regulador de tornillo, dos protecciones laterales.
-   Sembradora: sembradora, placa del implemento para montar el regulador en el rotocultor.

Extracción de los componente del embalaje:

- Rodillo y sembradora: ancle el sistema de elevación a las argollas provistas para montar el regulador (fig. 5 y fig. 6).
- Rotocultor: ancle el sistema de elevación a la estructura de soporte de la placa de acoplamiento rápido (fig. 7).

- Manipulación del implemento completo.

Ancle el implemento al sistema de elevación utilizando la argolla correspondiente (fig. 8 y fig. 8a).

ADVERTENCIA: Dada la ubicación del centro de gravedad al elevarlo, el implemento se inclina hacia atrás 25° (fig. 8a). El modelo con sembradora se inclinará hacia atrás y hacia el lateral alrededor de 25° (fig. 9).



Para llevar a cabo las operaciones de manipulación de forma segura, utilice siempre zapatos de seguridad, mantenga una distancia de seguridad alrededor del área de peligro y asegúrese de que no haya personas ni animales en el lugar de trabajo.



- El implemento debe entregarse utilizando medios profesionales de transporte (camión, furgoneta, etc.). No utilice un turismo para el transporte. Antes de comenzar el transporte, asegúrese de haber amarrado el implemento con cuerdas o correas para que permanezca estable. Como punto de anclaje puede utilizar el soporte del rodillo, la hoja niveladora y la placa de acoplamiento rápido del implemento de la minicargadora (fig. 10). Asegúrese de que los tornillos de ajuste y fijación de la hoja niveladora estén bien apretados. Para mejorar el anclaje, coloque cuñas detrás del rodillo para evitar que gire (fig. 10).
- El implemento se transportará directamente enganchado a la minicargadora. Si transita por carretera, respete las normas de circulación de su país. **ADVERTENCIA:** La estabilidad y dirección de la minicargadora pueden cambiar al enganchar el implemento. Para mantener bajo el centro de gravedad durante el transporte, mantenga el entierriapiedras TST HI en la posición más baja y lo más cerca posible de la minicargadora. Siga las instrucciones que aparecen en el manual de funcionamiento y mantenimiento de la minicargadora.
- Compruebe siempre que las pasarelas, rampas, etc. que tenga que utilizar para el transporte estén bien fijadas y tengan la capacidad suficiente para soportar la carga total.
- Cuando utilice rampas para cargar la minicargadora en el vehículo de transporte, cerciórese de que las rampas tengan la capacidad suficiente para soportar el peso total, que estén bien fijadas al vehículo de transporte y que el vehículo de transporte tenga el freno mano accionado. Utilice las cuñas provistas para calzar las ruedas del vehículo de transporte.



Fig. 5

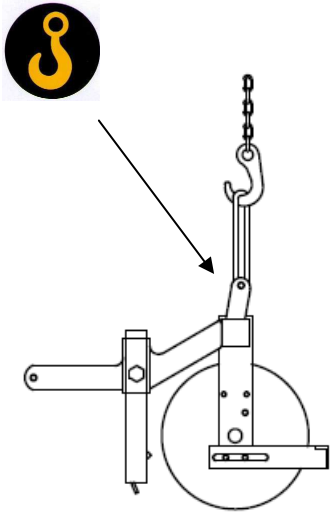

Fig. 6

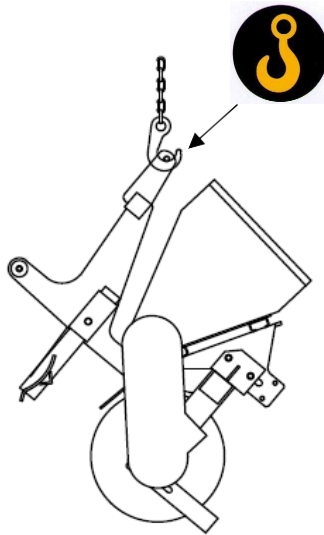

Fig. 7

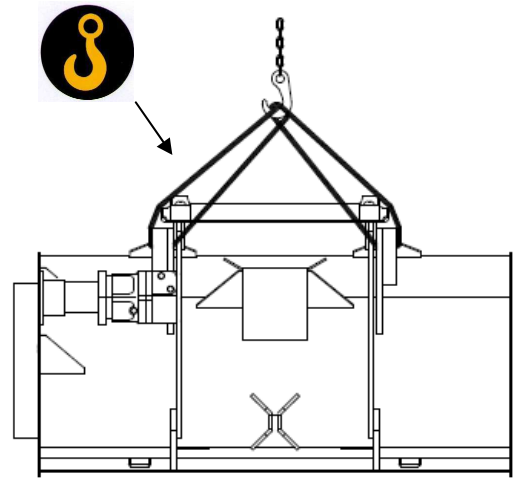

Fig. 8

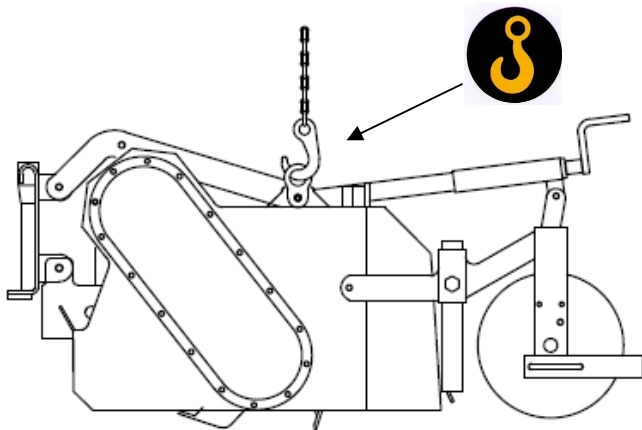

Fig. 8a

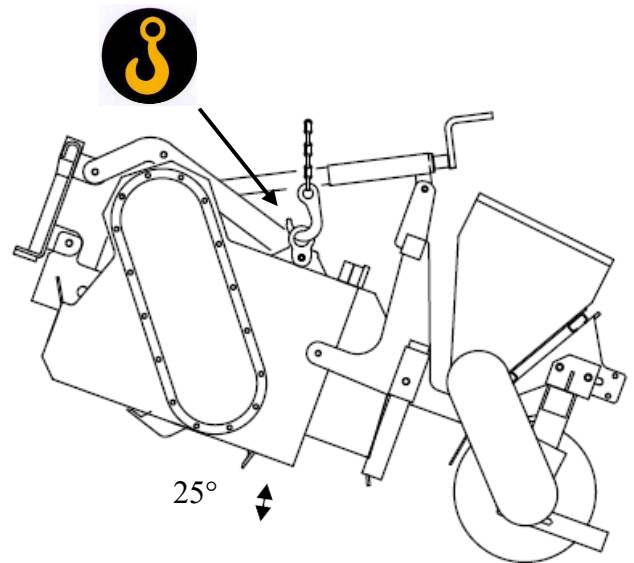

Fig. 9

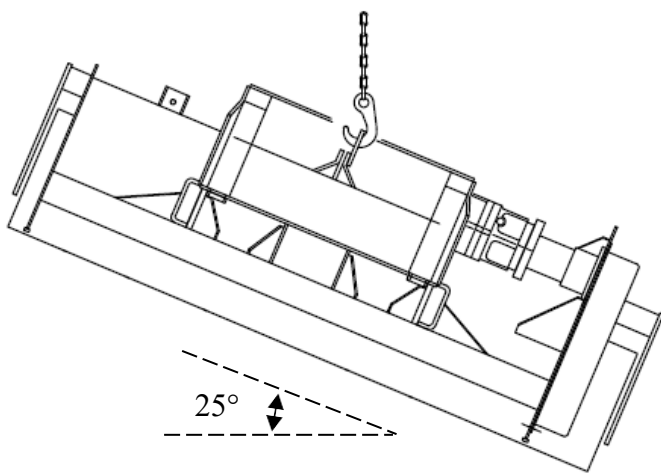
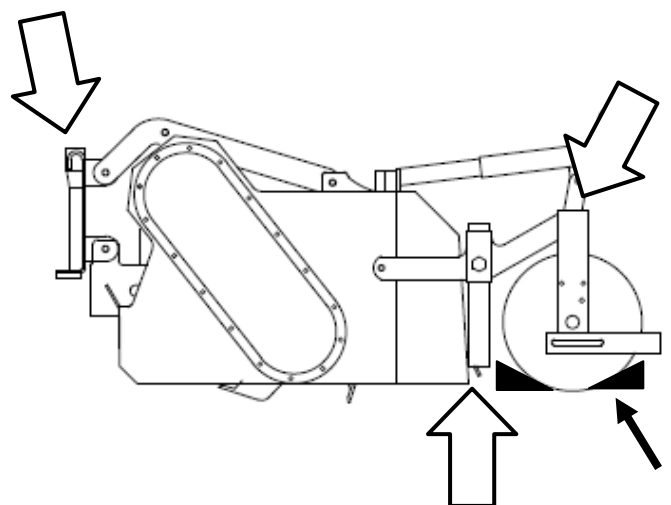

Fig. 10



5 - Prevención de accidentes



La mayoría de los accidentes que se producen al manipular y mover el implemento vienen causados por no seguir las reglas más básicas de prevención de accidentes.

Es por tanto sumamente importante que todas las personas cualificadas para utilizar el implemento lean y respeten rigurosamente las reglas indicadas a continuación y las que contienen las pegatinas fijadas al implemento:

1. Antes de realizar cualquier ajuste, mantenimiento, limpieza u otro trabajo en el implemento:
 - a. pare el implemento y la minicargadora;
 - b. baje el brazo de la minicargadora y coloque el implemento en el suelo;
 - c. pare el motor de la minicargadora y accione el freno de estacionamiento;
 - d. alivie la presión residual del circuito hidráulico;
 - e. impida la puesta en marcha accidental de la minicargadora y del implemento sacando la llave del contacto de la minicargadora.
2. Compruebe que el implemento conserva los indicadores de seguridad en buen estado y legibles.
3. Compruebe que los tornillos y tuercas estén bien apretados después de cada uso, especialmente los de las cuchillas y la placa de acoplamiento.
4. Durante las comprobaciones, ajustes o reparaciones, pare el motor de la minicargadora y asegúrese de que nadie pueda poner en marcha la minicargadora o el implemento de forma accidental.
5. Lea siempre el manual del operario de la minicargadora antes de acoplar y utilizar el implemento. Siga rigurosamente las instrucciones de seguridad de los manuales de la minicargadora y el implemento. No quite ni anule los sistemas de seguridad de la minicargadora. Antes de empezar a trabajar, compruebe siempre que estos sistemas estén en perfecto estado de funcionamiento. Si detecta alguna avería o fallo de funcionamiento en los sistemas de seguridad de la minicargadora, no utilice el implemento.
6. Cuando enganche el implemento a la minicargadora, asegúrese de que los pasadores de bloqueo de la placa de acoplamiento rápido de la minicargadora se encuentran en la posición inferior y el **entierripiedras mod. TST HI** ha quedado bloqueado a la minicargadora. Nunca levante ni transporte el implemento si no está bloqueado.
7. Nunca pase por debajo del implemento mientras lo tiene levantado con la minicargadora
8. Advertencia: El sistema hidráulico está presurizado. Antes de conectar las mangueras hidráulicas al circuito hidráulico de la minicargadora, asegúrese de que no quede presión en los circuitos de la minicargadora y el implemento.
9. Compruebe periódicamente las mangueras hidráulicas. Sustituya inmediatamente las mangueras dañadas o gastadas. Cuando instale mangueras nuevas, asegúrese de que tengan las características y calidad exigidas por el fabricante del implemento (para obtener información de contacto, consulte con nuestro departamento de asistencia técnica). Si detecta alguna fuga, no utilice el implemento ni la minicargadora.
10. Antes de realizar el ajuste de la hoja niveladora, siga el procedimiento especificado en el punto 1.
11. El ENTIERRIPIEDRAS mod. TST HI ha sido diseñado para ser utilizado únicamente por una sola persona sentada en el asiento del operario de la minicargadora. Nunca abandone el asiento del operario con el implemento en marcha. Asegúrese de que no haya personas ni animales en el área de trabajo antes de poner en marcha el implemento y durante el uso.
12. No permita que el implemento sea utilizado sin la debida supervisión.
13. No se acerque ni deje que nadie se acerque a las partes en movimiento del implemento.
14. No acerque ningún objeto al implemento mientras está en marcha.
15. No se suba ni deje que nadie se suba encima del implemento mientras está en marcha. No se acerque al implemento mientras está en marcha.
16. No transporte personas, animales ni objetos en el implemento.
17. Nunca utilice el implemento sin el rodillo trasero, sin la hoja niveladora delantera y/o sin las

protecciones que traía el implemento en el momento de la entrega debidamente instaladas. Nunca quite las protecciones.

18. Asegúrese de utilizar ropa ceñida que no pueda engancharse fácilmente en las partes en movimiento del implemento.
19. Nunca introduzca las manos en la tolva de la sembradora (opcional). Cierre siempre la tapa de la tolva antes de utilizar el implemento y la sembradora.
20. Si el rotocultor se queda atascado, no intente desatascarlo con la minicargadora en marcha. En primer lugar, siga la rutina descrita en el punto 1.
21. Preste especial atención al circular por carreteras escarpadas, o al utilizar el implemento en caminos o terrenos inclinados.
22. Si circula por carretera, respete las normas de circulación vigentes en su país. Instale los dispositivos de señalización necesarios en el implemento. Compruebe siempre el peso máximo soportado por el eje de las ruedas. Extreme la precaución: el transporte por carretera, la estabilidad en curva y la capacidad de frenada de la minicargadora pueden ser diferentes debido a la presencia y posición del implemento. Durante el transporte, mantenga el implemento en la posición más baja posible y lo más cerca posible de la minicargadora para mantener el centro de gravedad bajo.
23. El **ENTIERRAPIEDRAS mod. TST HI** es un implemento diseñado para realizar trabajos de precisión. El implemento debe estar siempre en perfecto estado de funcionamiento y repararse utilizando únicamente **recambios originales de R2**.
24. Asegúrese de que no haya personas ni animales en el área de trabajo antes de poner en marcha el implemento y durante el uso.
25. Para realizar cualquier intervención en el implemento, desengánchelo primero de la minicargadora. A continuación, coloque el implemento en horizontal sobre el suelo o sobre soportes planos y en posición estable.
26. Todos los líquidos a presión, especialmente el líquido hidráulico, pueden provocar graves lesiones cutáneas. En ese caso, acuda inmediatamente a un médico: riesgo de infección.



6 – Montaje de los componentes



Monte los componentes con el implemento desenganchado de la minicargadora y el circuito hidráulico desconectado del circuito de alimentación de la minicargadora. Realice las operaciones de montaje sobre una superficie estable o un camino uniforme y llano. Durante la fase de montaje, utilice guantes de cuero y calzado de seguridad.

Para facilitar las operaciones de montaje, coloque un separador (p. ej., un taco de madera) debajo del perfil delantero del cuerpo principal del rotocultor (fig. 12 y fig. 13).

Si utiliza destornilladores neumáticos, use visera y protección auditiva.

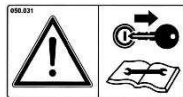

6.1 – Montaje de los componentes: versión básica del implemento

1. Fije el soporte del rodillo al implemento utilizando los brazos correspondientes (fig. 12a. Ref. A), apriete los tornillos para que el soporte del rodillo pueda girar con respecto al cuerpo principal del implemento (apriete los tornillos y, a continuación, aflójelos en torno a ¼ de vuelta);
2. Instale el regulador del rodillo como muestra la fig. 12a. Ref. B apretando los tornillos de forma que el regulador y el soporte del rodillo puedan girar durante el ajuste;
3. Conecte los paneles laterales galvanizados como se indica en la fig. 12a. Ref. C;
4. Fije la rejilla a los soportes especiales (fig. 12a. Ref. D) apretando los tornillos de forma que los cilindros de goma conserven suficiente elasticidad para permitir que la rejilla pliegue con respecto al implemento;

6.2 – Montaje de los componentes: implemento con sembradora

1. Fije el soporte del regulador del rodillo a la placa perforada correspondiente (fig. 13a. Ref. A);
2. Acople la sembradora al implemento utilizando los brazos correspondientes (fig. 13a. Ref. A), apriete los tornillos para que la sembradora pueda girar con respecto al cuerpo principal del implemento (apriete los tornillos y, a continuación, aflójelos en torno a ¼ de vuelta);
3. Instale el regulador del rodillo como muestra la fig. 13a. Ref. C apretando los tornillos de forma que el regulador y el soporte del rodillo puedan girar durante el ajuste;
4. Conecte los paneles laterales galvanizados como se indica en la fig. 13a. Ref. D;
5. Fije la rejilla a los soportes correspondientes (fig. 13a. Ref. D) apretando los tornillos de forma que los cilindros de goma conserven suficiente elasticidad para permitir que la rejilla pliegue con respecto al implemento;
6. Conecte la palanca de apertura/cierre de la sembradora a la minicargadora (fig. 14)

6.3 – Acoplamiento de la sembradora al implemento básico (sustituyendo el rodillo por la sembradora)

1. Desmonte el regulador del rodillo (fig. 12a. Ref. B), la rejilla (fig. 12a. Ref. D) y el rodillo (fig. 12a. Ref. A) del rotocultor;
2. Fije el soporte del regulador del rodillo a la placa perforada correspondiente (fig. 13a. Ref. A);
3. Acople la sembradora al implemento utilizando los brazos correspondientes (fig. 13a. Ref. A), apriete los tornillos para que la sembradora pueda girar con respecto al cuerpo principal del implemento (apriete los tornillos y, a continuación, aflójelos en torno a ¼ de vuelta);
4. Instale el regulador del rodillo como muestra la fig. 13a. Ref. C apretando los tornillos de forma que el regulador y el soporte del rodillo puedan girar durante el ajuste;
5. Fije la rejilla a los soportes correspondientes (fig. 13a. Ref. D) apretando los tornillos de forma que los cilindros de goma conserven suficiente elasticidad para permitir que la rejilla pliegue con respecto al implemento;
6. Conecte la palanca de apertura/cierre de la sembradora a la minicargadora (fig. 14).

Fig. 12

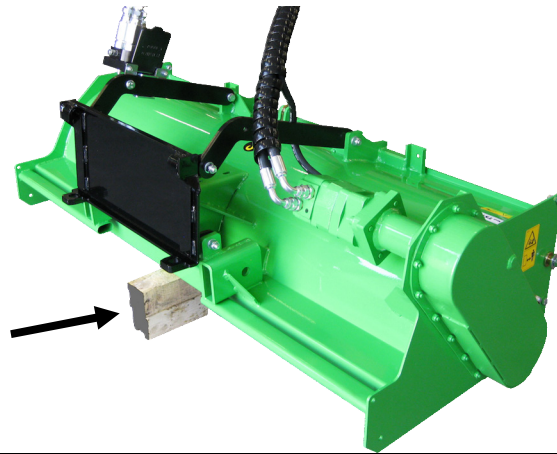

Fig. 12a

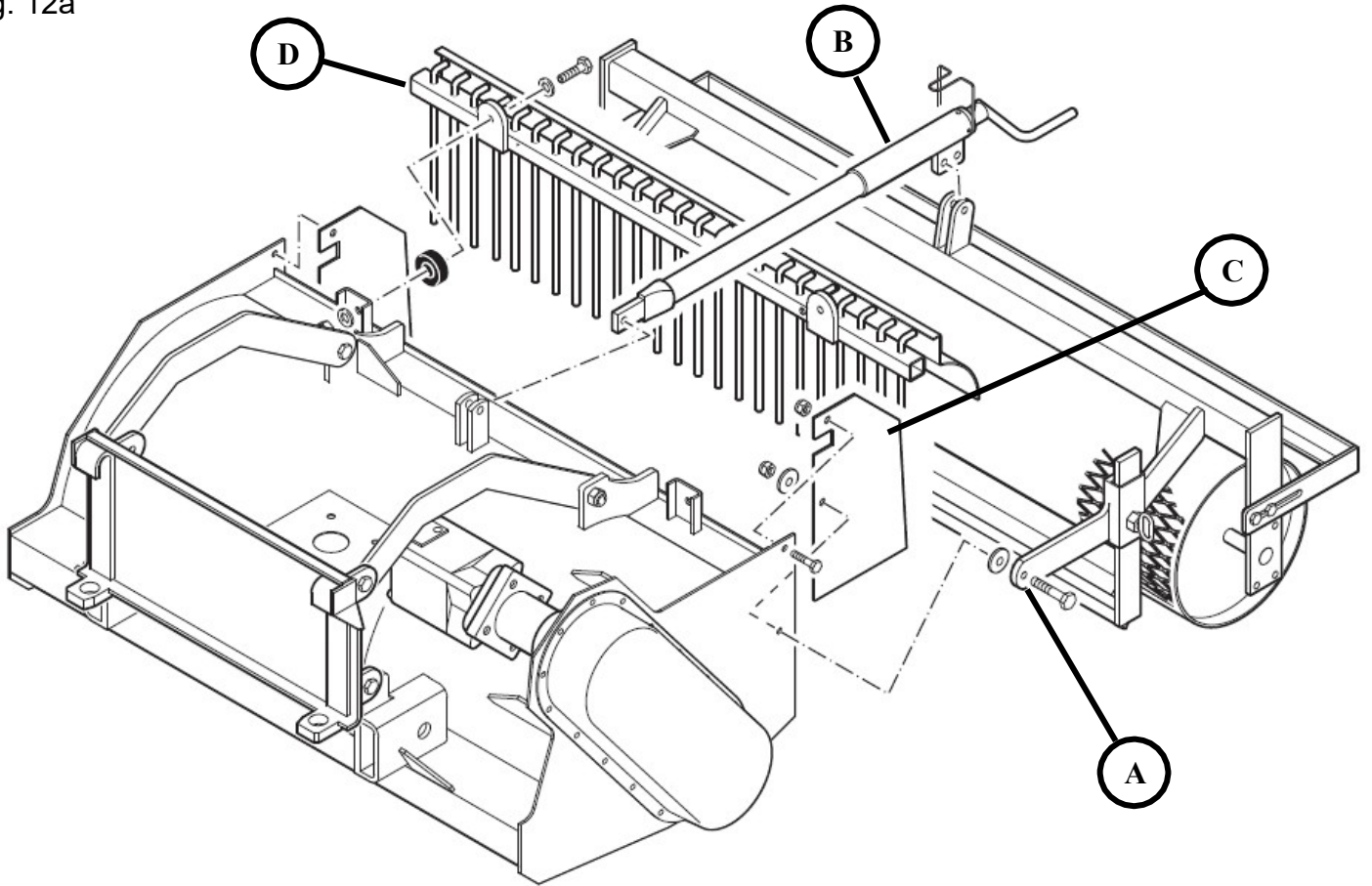

Fig. 12b

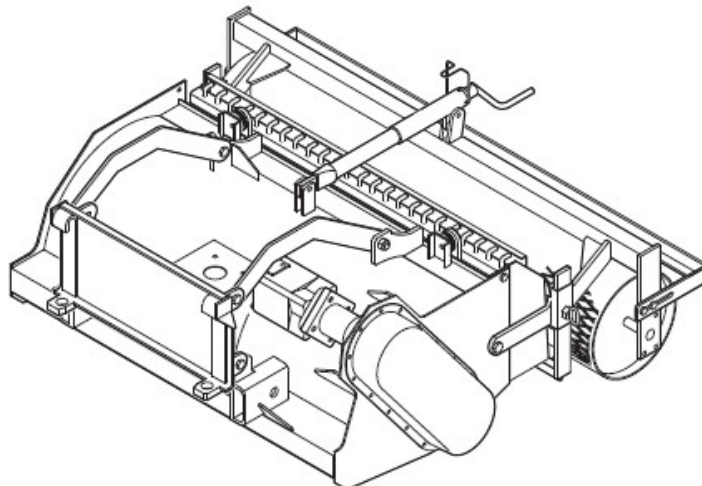

Fig. 13

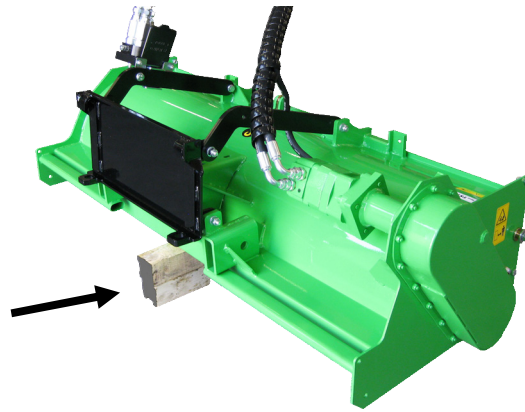

Fig. 13a

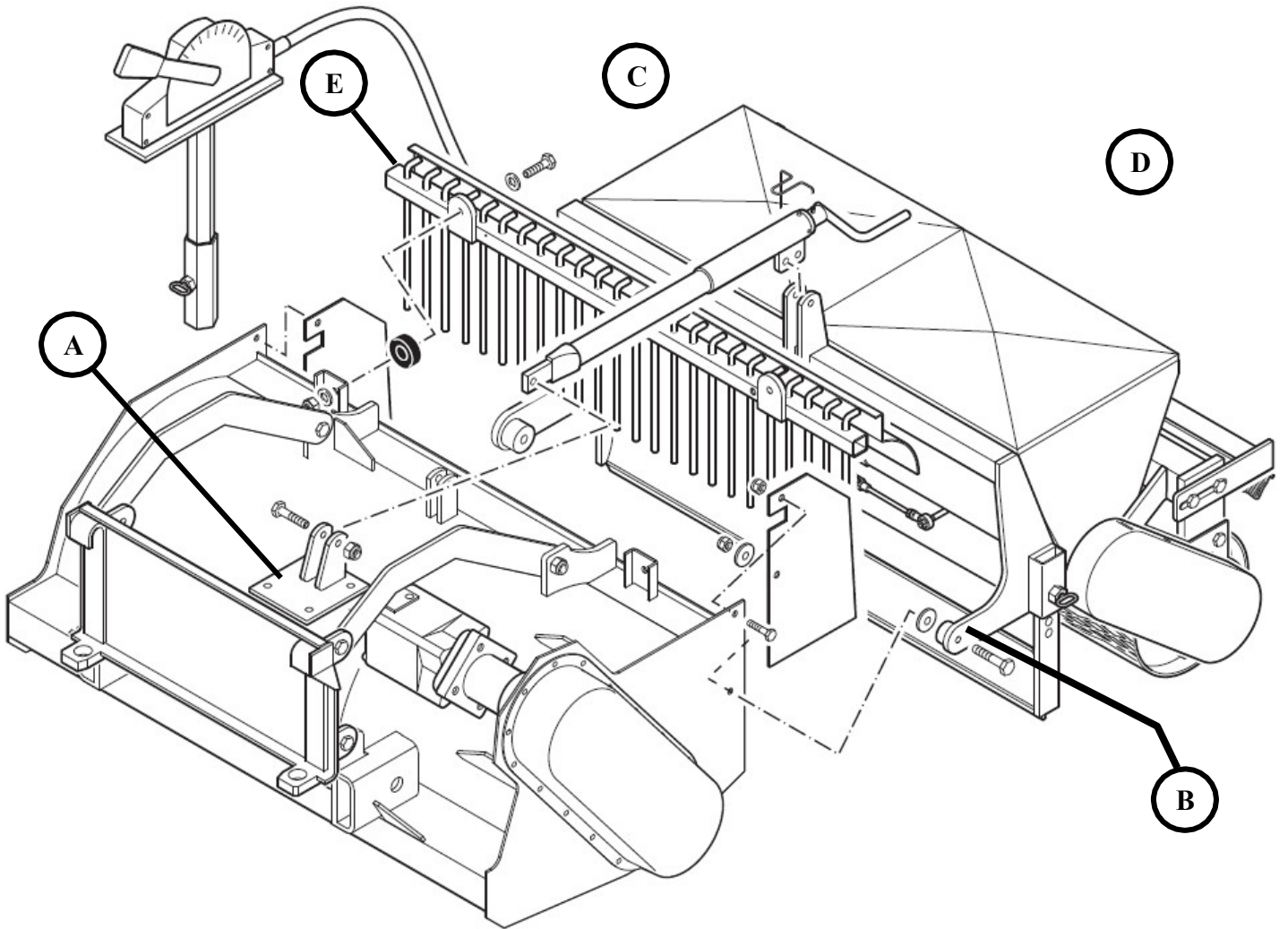

Fig. 13b

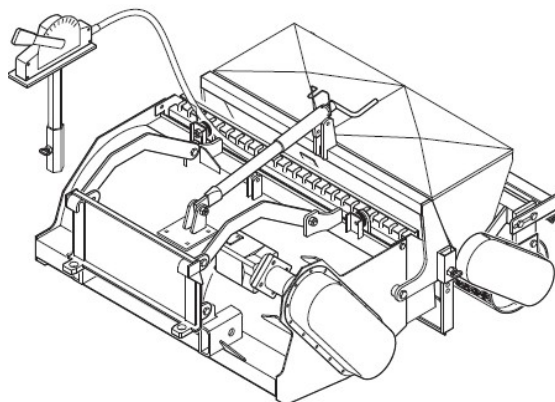
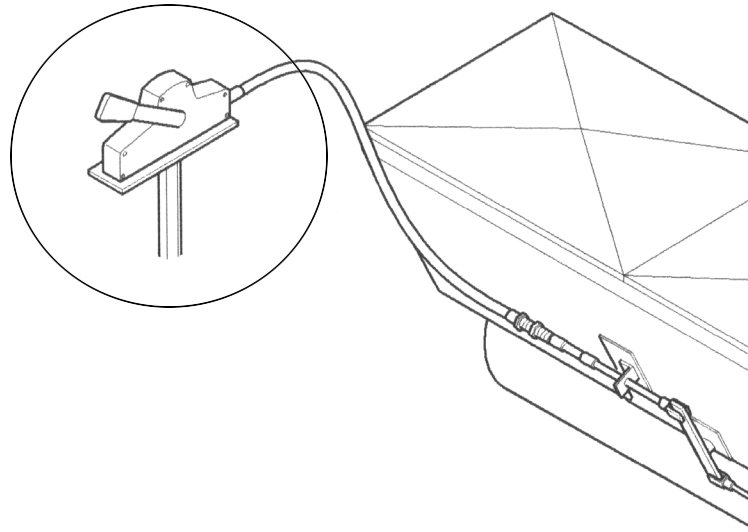

Fig. 14



7 – Acoplamiento del implemento a la minicargadora *(instrucciones originales)*

El acoplamiento del implemento a la minicargadora es una tarea rápida y sencilla, pero debe realizarse con cuidado. El implemento se monta en el brazo de la minicargadora utilizando la placa de acoplamiento rápido y la placa correspondiente del implemento. Si el implemento no está asegurado a la minicargadora se puede desprender de esta y provocar una situación de peligro. En el peor de los casos, el implemento podría deslizarse y caer encima del operario al levantar el brazo de la minicargadora. Por este motivo, en ninguna circunstancia levante el brazo de la minicargadora más de un metro si el implemento no está bloqueado. Para evitar situaciones de peligro, siga siempre las instrucciones de montaje del implemento proporcionadas en las siguientes páginas. Recuerde también las instrucciones de seguridad del capítulo 5. El implemento se monta en la minicargadora de la siguiente forma:



Asegúrese de que el implemento permanecerá quieto y no se volcará. Enganche o desenganche el implemento únicamente sobre terreno llano.

Mantenga todos los enganches lo más limpios que pueda; use tapones de protección tanto en el implemento como en la minicargadora. La suciedad, el hielo etc. pueden dificultar considerablemente las conexiones. Nunca deje las mangueras colgando por el suelo; coloque el multiconector en su soporte.

PASO 1 (fig. 15)

- Levante el o los pasadores de bloqueo de la placa de acoplamiento rápido y gírelos hacia atrás hasta meterlos en la ranura para que queden bloqueados en la posición superior.
- Para conectar las mangueras hidráulicas, consulte el párrafo 8 de la página 20.
- Asegúrese de que las mangueras hidráulicas no molesten durante la instalación.

PASO 2 (fig. 16)

- Gire la placa de acoplamiento rápido con ayuda del sistema hidráulico hasta que quede inclinada hacia delante.
- Acerque la minicargadora hasta el implemento. Si su minicargadora tiene un brazo telescópico, puede utilizarlo para ello. Alinee los pasadores superiores de la placa de acoplamiento rápido de la minicargadora hasta que queden justo debajo de los engarces correspondientes del implemento.

PASO 3 (fig. 17)

- Levante el brazo ligeramente y tire de la palanca de control del brazo hacia atrás para levantar el implemento del suelo.
- Gire la palanca de control del brazo hacia a la izquierda para colocar la sección inferior de la placa de acoplamiento rápido sobre el implemento.
- Bloquee los pasadores manualmente o mediante el sistema hidráulico.
- Compruebe siempre los pasadores de bloqueo.



Si el implemento no está completamente bloqueado a la minicargadora, podría caerse sobre el brazo o el operario, o incluso meterse debajo de la minicargadora mientras conduce provocando la pérdida de control de la misma. Antes de mover o levantar el implemento, asegúrese de que los pasadores de bloqueo estén en la posición inferior y que pasen de lado a lado de los engarces. Nunca mueva ni levante el implemento si no está bien bloqueado.

Minicargadoras de la serie 300-700 Minicargadoras de la serie 200

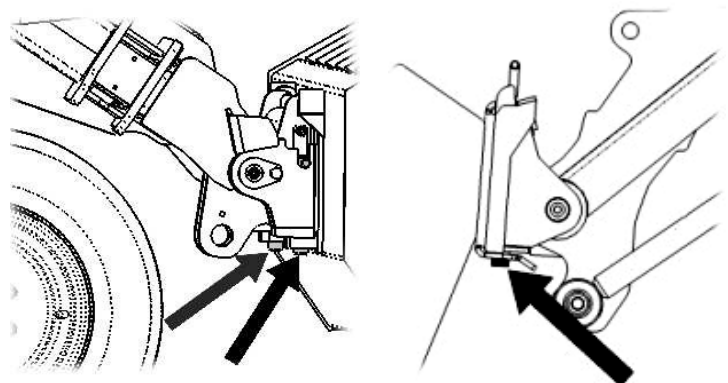

La inclinación o elevación excesivas de un implemento no bloqueado aumenta el riesgo de vuelco. No utilice el bloqueo automático de los pasadores de bloqueo si el implemento está levantado más de un metro respecto del suelo. Si los pasadores de bloqueo no vuelven a su posición normal al inclinar el implemento, no siga inclinando o levantando el implemento. Deje el implemento en el suelo y asegure el sistema de bloqueo manualmente.

Fig. 15
PASO 1

Minicargadoras de la serie 300-700

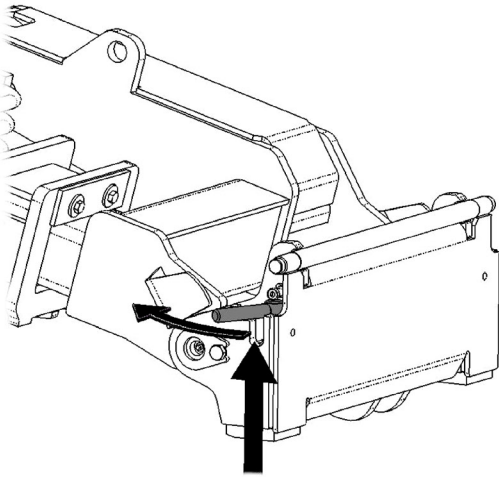

Minicargadoras de la serie 200

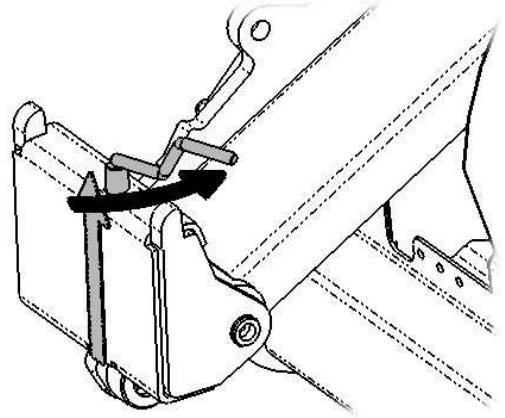
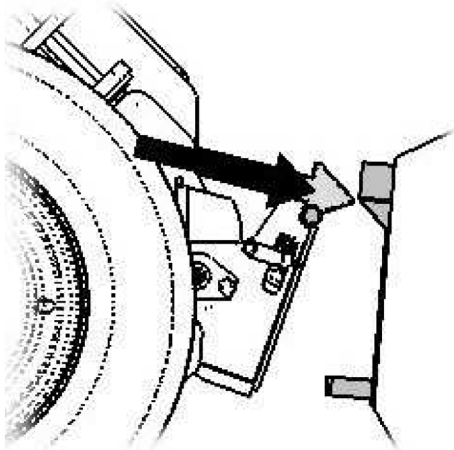

Fig. 16
PASO 2

Minicargadoras de la serie 300-700



Minicargadoras de la serie 200

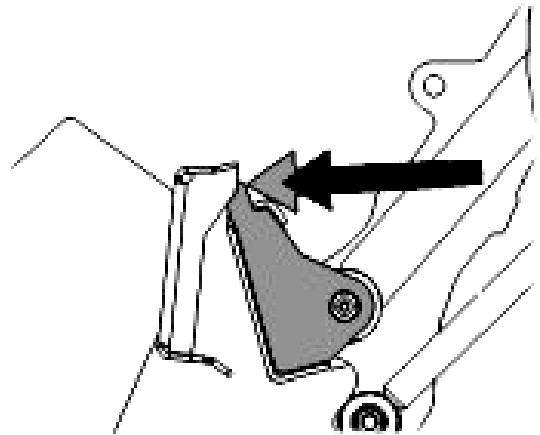
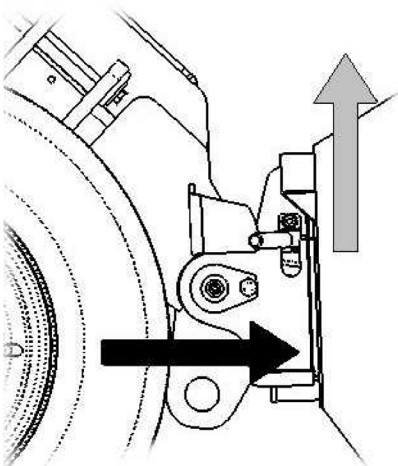
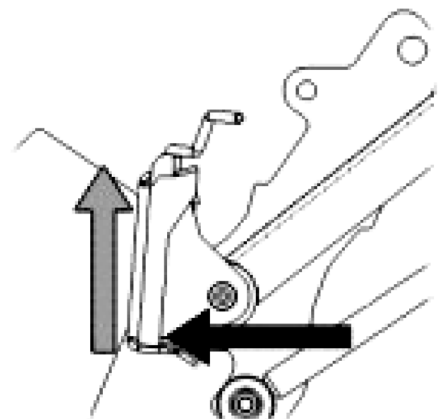

Fig. 17
PASO 3

Minicargadoras de la serie 300-700



Minicargadoras de la serie 200



8 – Conexión y desconexión de las mangueras hidráulicas

En las minicargadoras de las series 400-700, las mangueras hidráulicas se conectan utilizando el sistema multiconector. Si tiene una minicargadora Avant de la serie 300-700 con enganches rápidos convencionales y desea cambiar al sistema multiconector, póngase en contacto con su distribuidor o servicio técnico de Avant para recibir instrucciones o ayuda con la instalación. En las minicargadoras de la serie 200, las mangueras se conectan siempre con enganches rápidos.



Nunca conecte o desconecte los enganches rápidos u otros componentes hidráulicos si la palanca de control de los hidráulicos auxiliares está bloqueada o si el sistema está presurizado. La conexión o desconexión de las mangueras hidráulicas con el sistema presurizado puede producir movimientos inesperados del implemento o la expulsión de líquido a alta presión que puede causar lesiones o quemaduras. Siga el procedimiento de parada segura antes de desconectar las mangueras hidráulicas (consulte el punto 1 del párrafo 5, en la página 12). Utilice guantes y gafas de seguridad.



AVISO: Mantenga todos los enganches lo más limpios que pueda; use tapones de protección tanto en el implemento como en la minicargadora. La suciedad, el hielo etc. pueden dificultar considerablemente las conexiones. Nunca deje las mangueras colgando por el suelo; coloque el multiconector en su soporte.

8.1 Conexión del sistema de multiconector (fig. 18)

1. Alinee los pasadores del conector del implemento con los agujeros correspondientes del conector de la minicargadora. No podrá conectar el multiconector si el conector del implemento está al revés.
2. Conecte y bloquee el multiconector girando la palanca hacia la minicargadora.

La palanca debería moverse con facilidad hasta su posición de bloqueo. Si no puede girar la palanca con facilidad, compruebe la alineación y posición del conector y la limpiezas de los conectores. Pare también la minicargadora y alivie la presión hidráulica residual.

8.2 Desconexión del sistema de multiconector (fig. 19)

Para desconectar el sistema multiconector, desconecte los hidráulicos auxiliares de la minicargadora, y:

1. presione el botón situado en el lateral del conector y desbloquéelo;
2. gire la palanca para desconectarlo.

Fig. 18

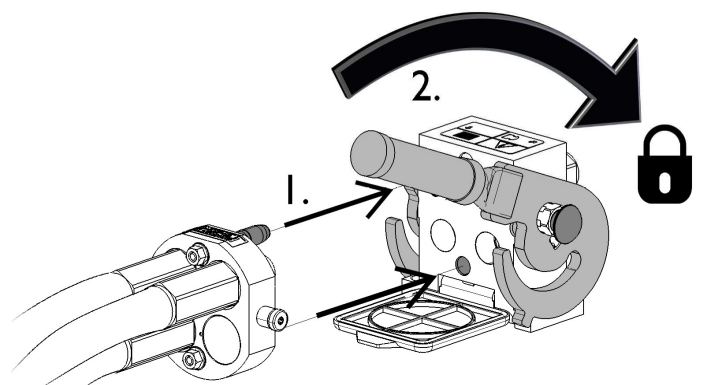
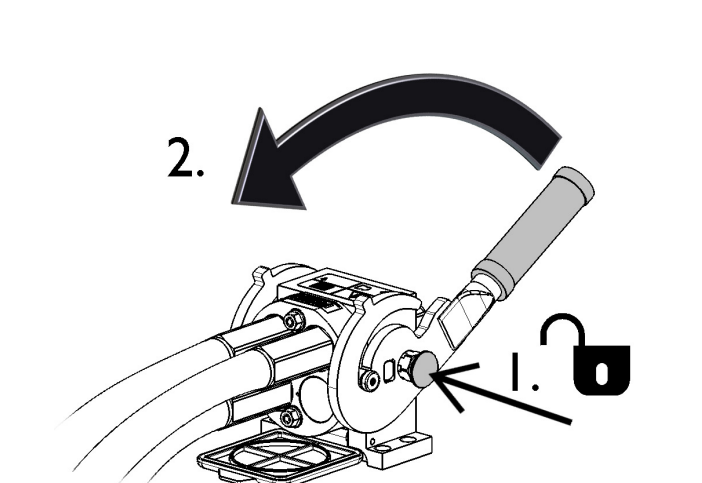

Fig. 19



9 – Preparación para el uso



Antes de utilizar el implemento, realice siempre las siguientes comprobaciones con el vehículo tractor parado y la llave fuera del contacto.

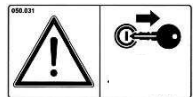

1. Realice una inspección visual general del implemento. Verifique el correcto montaje de los componentes (piezas mecánicas y protecciones). No utilice el implemento si detecta pérdidas de aceite y/o si algún componente del implemento está dañado, falta o no está bien fijado.
2. Compruebe que el entierripiedras esté correctamente acoplado a la minicargadora (consulte el párrafo 7 de la página 18);
3. Compruebe que las cuchillas estén intactas.
4. Compruebe que todas las señales de seguridad están instaladas y son legibles.

10 – Ajuste de la profundidad de trabajo

La manivela del regulador del rodillo permite ajustar la profundidad de trabajo.

Si gira el regulador del rodillo en el sentido de las agujas del reloj, el rodillo se eleva y las cuchillas penetran en la tierra (fig. 20).



Para evitar que las cuchillas se queden en el aire y en consecuencia, situaciones peligrosas, ajuste el rodillo a la posición más alta de forma que los lados del implemento se mantengan constantemente en contacto con el suelo (fig. 21).

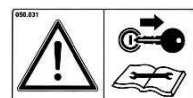

11 – Ajuste de la nivelación



En primer lugar, siga la rutina de seguridad descrita en el punto 1 del párrafo 5, en la página 12; a continuación, prosiga con el ajuste de la hoja niveladora.

Asegúrese de que nadie pueda poner en marcha la minicargadora durante la operación.

Utilice guantes de protección.



El uso de la niveladora afectará a la nivelación del terreno. Ajuste la niveladora de forma que escarifique la tierra labrada por el rotocultor.

El ajuste de la niveladora se realiza manualmente con los dos tornillos proporcionados (fig. 22): desenrosque las espigas, ajuste la altura de la hoja y, a continuación, vuelva a apretar las espigas hasta que queden encajadas en los huecos correctos de los soportes de la hoja.

Para lograr una superficie bien nivelada, asegúrese de que siempre haya tierra delante de la niveladora mientras trabaja.

Para el ajuste y uso de la sembradora (opcional), consulte el párrafo 12 de la página 23.



Fig. 20

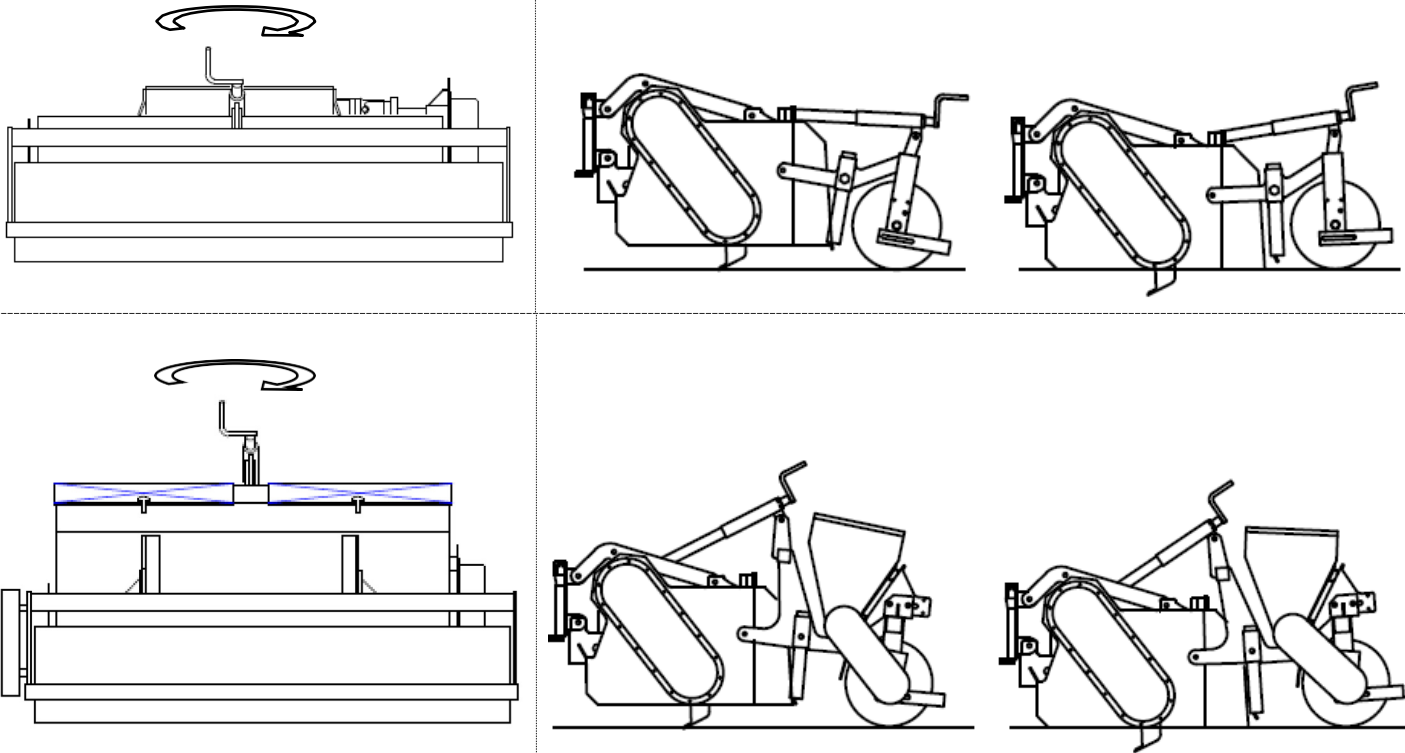

Fig. 21

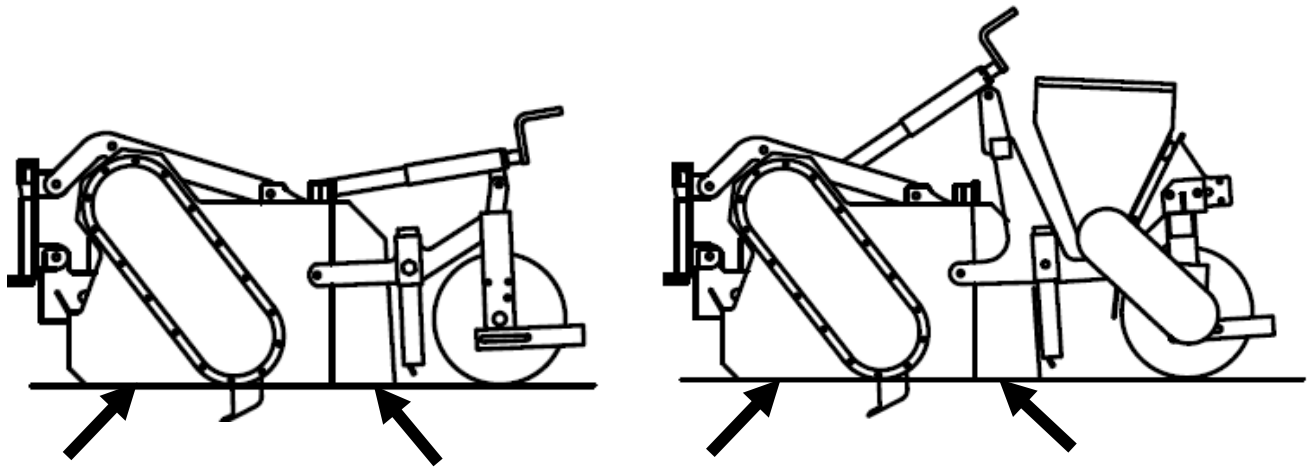
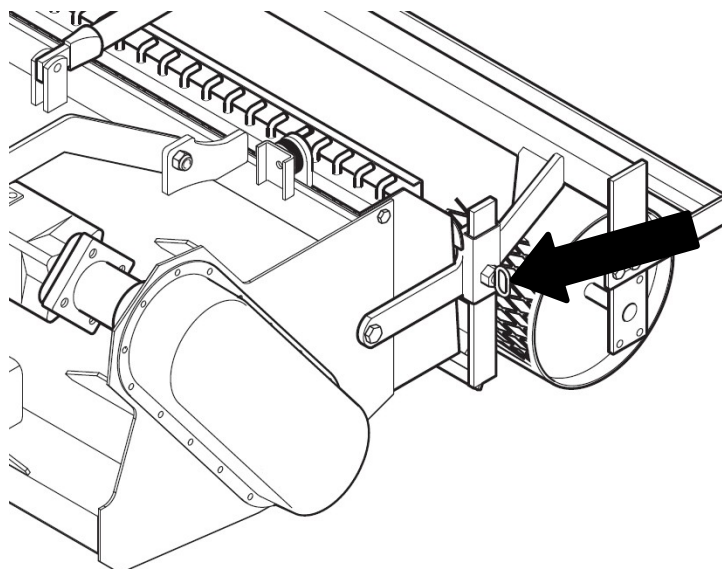

Fig. 22



12 – Ajuste y uso de la sembradora SM

Llene la sembradora de semillas y cierre la tapa.

Para regular la cantidad de semillas que caen, coja la perilla de la palanca de apertura de la tolva (fig. 23. Ref. A) y sitúela en la posición deseada de la escala graduada. La palanca de apertura/cierre (fig. 23.

Ref. B) incorpora una perilla que permite regular la cantidad de semilla que cae. Para aumentar o reducir la cantidad, cambie de posición la perilla en la escala graduada.

La cantidad de semilla que cae puede variar en función de la mezcla de semillas utilizada y la velocidad del vehículo tractor. Para identificar el ajuste óptimo de acuerdo con el tipo/mezcla de semillas utilizado, realice pruebas a poca velocidad y sobre una superficie plana antes de empezar a sembrar.

Para detener la caída de semillas, coloque la palanca de la sembradora en la posición «OFF» (fig. 23. Ref. C).



Mantenga las manos alejadas de la escobilla de la tolva; cierre siempre la tapa de la tolva antes de utilizar el implemento. Si se genera mucho polvo al sembrar o llenar la tolva, utilice una máscara antipolvo.



Fig. 23

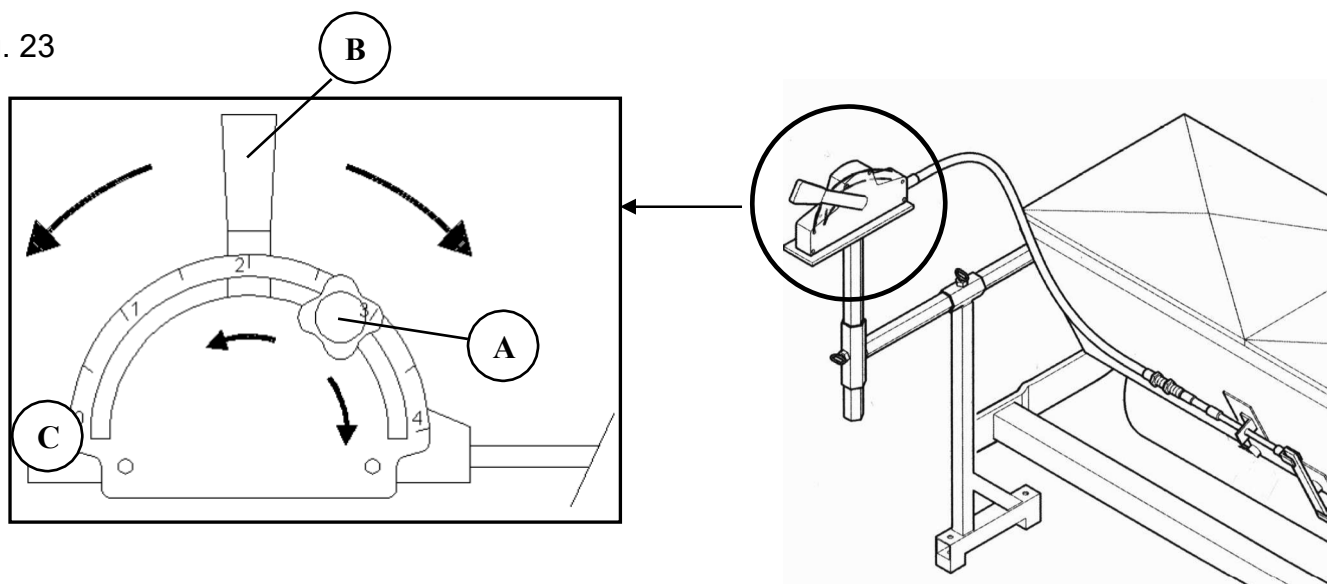

13 – Uso del implemento

13.1 – Labrar el terreno

Una vez realizados los ajustes necesarios, ponga en marcha la minicargadora y haga girar las cuchillas del rotocultor. El operario debe permanecer en el asiento del operario de la minicargadora mientras el implemento está en marcha.

Es importante recordar que durante el funcionamiento, no debe mover el volante (mientras las cuchillas estén insertadas en la tierra), y solo realizar pequeñas correcciones de rumbo, si es necesario.

Para cambiar de dirección:

1. detenga el movimiento de avance de la minicargadora;
2. detenga el movimiento de las cuchillas;
3. levante el implemento para sacarlo de la tierra;
4. cambie de dirección colocándose en la trayectoria que desea seguir;
5. baje el implemento;
6. reanude el movimiento de las cuchillas;
7. reanude el trabajo.



Recuerde siempre las reglas de prevención de accidentes de la sección 5.

Verifique la perfecta eficiencia de los sistemas de seguridad de la minicargadora antes de utilizar el implemento. **ADVERTENCIA:** La estabilidad y dirección de la minicargadora pueden verse afectadas por la presencia del implemento, especialmente cuando está en posición levantada.

Siga estrictamente las indicaciones del manual de funcionamiento y mantenimiento de la minicargadora para trabajar de forma segura. Cuando utilice el implemento:

- Impida el acceso de personas y animales al área de trabajo. No permita que nadie se acerque al implemento mientras está en marcha.
- Mantenga una distancia de seguridad con los componentes mecánicos en movimiento.
- Nunca abandone el lugar de trabajo con la minicargadora en marcha.
- Si el trabajo genera mucho polvo (que dependerá del tipo de terreno), utilice una máscara antipolvo.
- No fuerce el implemento utilizándolo con la minicargadora en dirección de avance: el implemento debe utilizarse siempre marcha atrás.
- No utilice el implemento sobre pendientes escarpadas (verifique los aspectos relacionados con la estabilidad en el manual del operario del vehículo tractor).



13.2 - Bloqueo del rotocultor

El **ENTIERRAPIEDRAS mod. TST HI** ha sido diseñado y fabricado para minimizar el riesgo de bloqueo del rotocultor al labrar la tierra. En cualquier caso, no podrá impedir que esto ocurra si en el terreno hay piedras de gran tamaño, cables u otros elementos que puedan penetrar o enredarse en las cuchillas.

Para minimizar la posibilidad de bloqueo de la grada, recomendamos quitar las piedras grandes, cables, etc. del terreno antes de empezar a trabajar.

Para limpiar el implemento:

- Alivie la presión de suministro del motor hidráulico para que el rotor del rotocultor pueda girar libremente. A continuación, vuelva a arrancar el motor y compruebe si funciona correctamente (a menudo se desatasca en esta fase al aliviar la presión que mantiene el material oprimido). Si el implemento continúa bloqueado, siga los pasos descritos en la siguiente sección.
- Alivie la presión de suministro del motor hidráulico, baje el brazo de la minicargadora para colocar el rotocultor en el suelo y continúe unos metros marcha atrás para que el rotor del rotocultor gire en dirección opuesta a la de trabajo (de esta forma, el rotocultor liberará el material que provoca el bloqueo).

Si persiste el bloqueo, necesitará intervenir directamente en el rotor para desatascarlo.



En este caso, antes de realizar ningún trabajo en el implemento. PARE LA MINICARGADORA y SAQUE LA LLAVE DEL CONTACTO. Siga los procedimientos descritos en el punto 1 del párrafo 5, en la página 12. Extraiga el material que está causando el bloqueo con una herramienta larga (no utilice las manos).



14 – Mantenimiento



ATENCIÓN: Antes de realizar ningún mantenimiento, siga la rutina descrita en el punto 1 del párrafo 5, en la página 12.

Coloque el implemento sobre una superficie horizontal y estable.

Nunca se sitúe ni coloque ninguna parte del cuerpo debajo del implemento mientras lo tiene levantado con el brazo de la minicargadora.

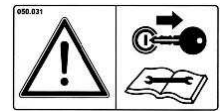

Para mantener el implemento en perfecto estado de funcionamiento, siga los pasos descritos a continuación:

- Antes de cada uso:

1. Realice una inspección visual del implemento. Verifique la integridad y el correcto montaje de los componentes (piezas mecánicas y protecciones). No utilice el implemento si detecta pérdidas de aceite en el engranaje del rotocultor o en el circuito hidráulico y/o si nota que algún componente del implemento está roto o desgastado, falta o no está bien fijado.
2. Compruebe que las cuchillas estén intactas y bien fijadas. Si durante el trabajo se parten accidentalmente las cuchillas, deje de trabajar inmediatamente y sustitúyalas.

- Periódicamente/al inicio de temporada de uso del implemento:

• Rotocultor:

1. Engrase el regulador del rodillo* con la pistola de engrase apropiada (fig. 24).
2. Compruebe el nivel de grasa de la carcasa de la cadena mediante el tapón correspondiente (fig. 25). Añada lubricante únicamente si detecta alguna pérdida.
3. Comprobación y sustitución de las cuchillas: consulte la sección 15, página 27.

• Sembradora opcional:

1. Engrase la cadena responsable del movimiento del rodillo/la escobilla de la tolva y vuelva a montar la carcasa protectora al finalizar. Controle la tensión de la cadena: la cadena tiene que tener una holgura aproximada de 1 cm; si es necesario, ajuste la tensión con el tensor especial (fig. 26).
2. Si es necesario, ajuste la distancia del rodillo/la escobilla con los tornillos especiales: (fig. 27); ajuste la escobilla de manera que pase por el rodillo sin bloquearlo.
3. Compruebe que la escobilla del interior de la tolva esté intacta y provista de todas sus cerdas; compruebe que la escobilla gira libremente haciendo girar manualmente el rodillo de la sembradora.
4. Compruebe que la palanca de apertura/ajuste funciona correctamente.
5. Compruebe que las semillas salen correctamente y que los orificios de la tolva no están obstruidos.

Para la limpieza del implemento y la sembradora, consulte el párrafo 16 de la página 29.

En caso de rotura y daños, solicite a personal especializado en el mantenimiento de maquinaria agrícola que lleve a cabo las reparaciones necesarias. En este caso, póngase en contacto directamente con su distribuidor o con los técnicos de R2.

Para el mantenimiento de la sembradora (opcional), lea el manual de funcionamiento y mantenimiento pertinente.



Durante las operaciones de mantenimiento, utilice zapatos de seguridad y guantes protectores. Para engrasar y comprobar el nivel de aceite, utilice siempre guantes de nitrilo y gafas de seguridad.



Una vez haya finalizado las operaciones de engrase/lubricación, limpie los restos de aceite o grasa del suelo para evitar resbalones.

*Para conocer los tipos de lubricantes utilizados, consulte la tabla de la sección 3, página 8.

Fig. 24

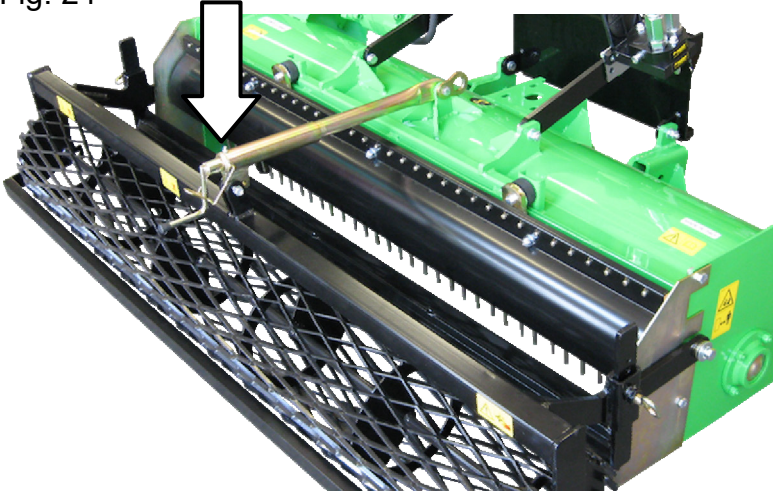

Fig. 25

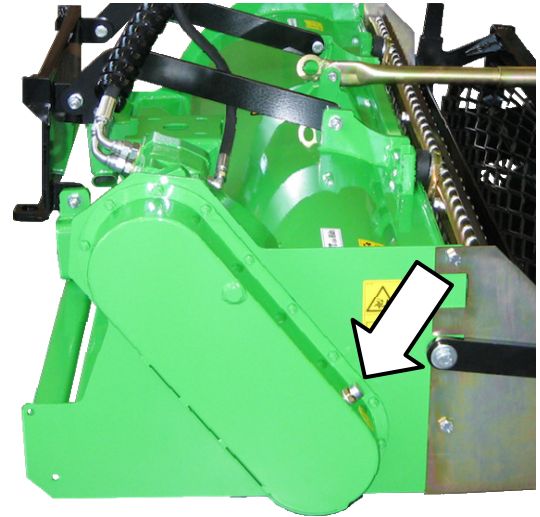
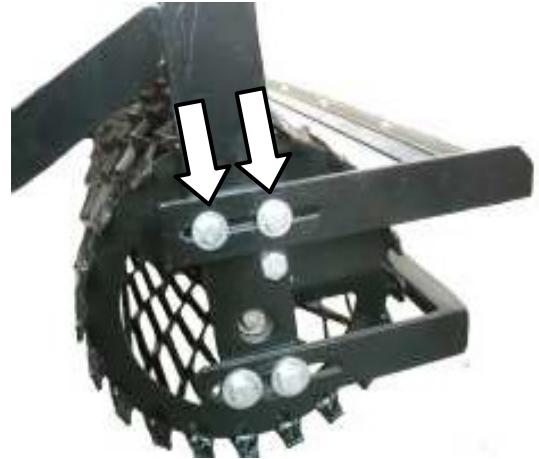

Fig. 26



Fig. 27



15 – Sustitución de las cuchillas

El trabajo con la tierra consume progresivamente las cuchillas.

Las cuchillas son elementos importantes del **ENTIERRAPIEDRAS TST HI** porque la profundidad a la que entierra las piedras depende su superficie. Cuando las cuchillas se desgastan, la calidad del trabajo empeora.

Sustituya las cuchillas cuando su superficie útil para recoger tierra durante la rotación se haya reducido en exceso.



Cuchilla nueva

Cuchilla gastada que debe sustituirse



Si necesita cambiar las cuchillas, desenganche el implemento de la minicargadora. Nunca se sitúe ni coloque ninguna parte del cuerpo del implemento mientras lo tiene levantado con la minicargadora.

Deposite el implemento en horizontal sobre una superficie plana y estable con la capacidad adecuada.

15.1 Colocación del implemento

- 1) Desenganche el implemento de la minicargadora (consulte el procedimiento descrito en el punto 1 del párrafo 5, en la página 12) siguiendo el procedimiento de acoplamiento descrito en el párrafo 7 de la página 18 en orden inverso.
- 2) Coloque un separador (por ejemplo, un taco de madera) debajo del perfil delantero del rotocultor para que no se caiga hacia delante al desmontar el rodillo.
- 3) Desmonte el regulador del rodillo, la rejilla (fig. 28. Ref. A) y el rodillo (o la sembradora opcional) (fig. 12a. Ref. B). (Consulte el párrafo 6 de la página 14).
- 4) Retire las protecciones laterales (fig. 28. Ref. C).
- 5) Dele la vuelta al implemento y apóyelo en la parte trasera de sus lados (fig. 29).



ADVERTENCIA: La zona de las cuchillas es peligrosa (fig. 29). Para llevar a cabo estas operaciones, colóquese en una posición firme y segura y asegúrese de no apoyar la cara ni el cuerpo en las cuchillas.

No deje que ninguna persona ni animal se acerque a la zona de las cuchillas. Si tuviera que dejar el implemento sin supervisión en esta posición, proteja la zona de las cuchillas con un panel rígido para evitar el contacto accidental y peligroso de otras personas con las cuchillas.

15.2 Sustitución de las cuchillas

Utilice un destornillador neumático de 17 mm y una llave (o dos llaves manuales con palancas lo suficientemente largas) para aflojar los tornillos de fijación de las cuchillas antiguas y apretar los de las nuevas.

Cada vez que cambie las cuchillas, utilice siempre tornillos, pernos y tuercas hendidas nuevos (fig. 30). Una vez sustituidas las cuchillas, vuelva a colocar las protecciones laterales, el rodillo o la sembradora (Nota: Los tornillos de fijación del rodillo y del regulador del rodillo deben permitir que los componentes giren/se deslicen respectivamente el uno contra el otro), el regulador del rodillo y la rejilla.



Durante la sustitución, utilice guantes protectores, calzado de seguridad, protección auditiva y gafas de seguridad. Utilice protección auditiva también cuando use el destornillador neumático.

Utilice calzado de seguridad cuando trabaje con el implemento levantado.



Fig. 28

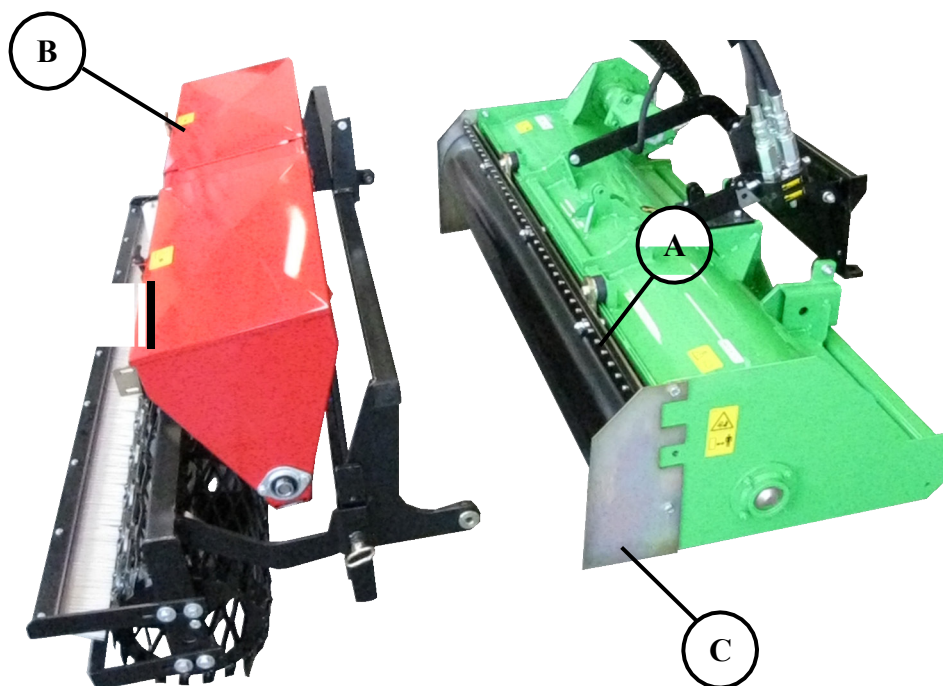

Fig. 29



Fig. 30

- A. Disco portacuchillas
- B. Tuerca de acero de paso fino M10 x 1,25 DIN 267
- C. Arandela Grower reforzada DIN 127/B
- D. Tornillo de acero de paso fino M 10 x 1,25 x 30 y rosca parcial DIN 960
- E. Cuchilla

Apriete de los tornillos de las cuchillas: 85 Nm



6-7 bar

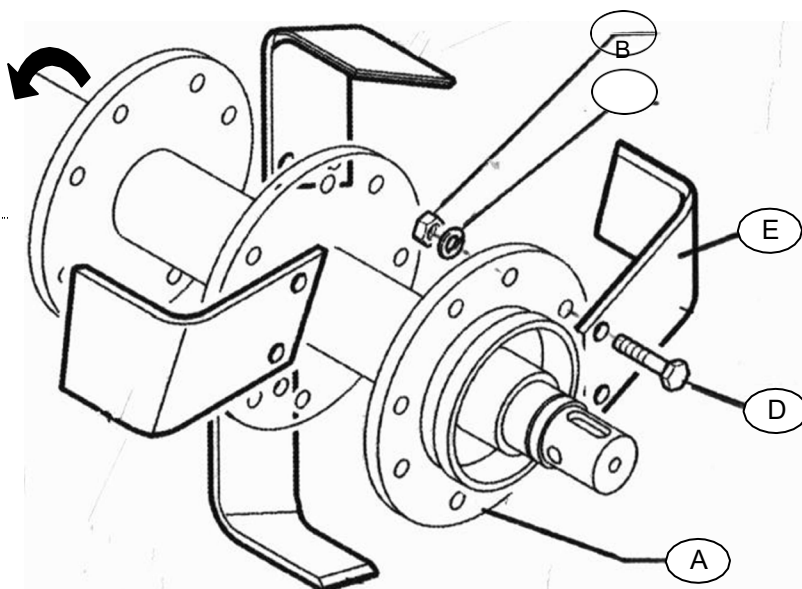

16 – Finalización del trabajo y almacenamiento del implemento

Si no va a utilizar el **ENTIERRAPIEDRAS TST HI** durante un periodo prolongado de tiempo, realice las siguientes operaciones:

1. Lave cuidadosamente el implemento y séquelo con un trapo. **ADVERTENCIA** (para implementos con sembradora opcional): Para evitar la solidificación y/o germinación de restos de semilla en el interior de la sembradora, no utilice agua para limpiar la tolva por dentro;
2. Compruebe detenidamente la funcionalidad de los componentes móviles y sustituya las piezas dañadas, deterioradas o gastadas.
3. Verifique que todos los tornillos estén bien apretados.
4. Compruebe el nivel de grasa (consulte la sección de mantenimiento en la página 25).
5. Proteja y engrase los componentes metálicos sin pintar y, a continuación, cubra el equipo y colóquelo en un lugar seco. De esta forma, estará listo para volver a usarlo cuando lo necesite.
6. Antes de poner en marcha el implemento después del periodo de almacenamiento, siga las instrucciones de la sección «Preparación para el uso» de la página 21.



Advertencia: Antes de volver a utilizar el implemento, consulte el capítulo «Mantenimiento».

Almacene el implemento en el suelo y de forma que no represente un peligro para otras personas y animales (tropezos, caída del implemento desde un lugar elevado, etc.) y proteja las partes salientes para que no causen lesiones.

Para evitar riesgos, almacene el implemento de forma que no bloquee rutas de escape, salidas de emergencia, equipos de extinción (extintores, bocas de incendios, etc.) o equipos de primeros auxilios (kits de primeros auxilios, etc.) del lugar de almacenamiento.

Si lava y/o limpia el implemento con agua o aire a presión, asegúrese de que no haya personas ni animales en el lugar de trabajo y utilice gafas de seguridad y mascarar antipolvo si es necesario. Nunca dirija el chorro de aire o agua comprimidos contra personas o animales.



17 – Eliminación y reciclaje de componentes y embalajes

Antes de desechar el implemento, debe inutilizarlo para impedir que otras personas lo recojan y reutilicen. El implemento reutilizado puede generar situaciones muy peligrosas y accidentes graves. Para inutilizar el implemento, desmonte el motor hidráulico y recíclelo por separado.

El implemento contiene piezas metálicas y sustancias lubricantes. Estas partes deben eliminarse en puntos de recogida de residuos especiales.

Deposite los materiales de embalaje en los contenedores correspondientes.



La película elástica de polietileno no es un juguete y debe mantenerse fuera del alcance de los niños para impedir que puedan asfixiarse.



Para respetar el medioambiente, elimine los materiales en puntos de recogida designados.

18 - Garantía

Los implementos fabricados por nosotros están cubiertos por una garantía de defectos de fabricación e/o instalación de 2 años desde la fecha de entrega al usuario.

Esta garantía se limita a la sustitución de las componentes específicos que se haya determinado que están defectuosos y no incluye reembolso de los gastos de fabricación y transporte pertinentes.

El derecho de ejecución de la garantía queda anulado si

- el comprador ha realizado cambios arbitrarios en la estructura original del equipo suministrado;
- se supera la potencia permitida;
- no se utilizan piezas originales de **R2**;
- no se siguen las instrucciones del manual;
- el operario utiliza el equipo de forma inadecuada.

R2 se reserva el derecho a modificar, a su entera discreción, el contenido de este manual cuando considere necesario para incluir mejoras técnicas y comerciales del producto.

El texto original del manual de funcionamiento y mantenimiento se ha redactado en italiano (instrucciones originales).

R2 se reserva el derecho a realizar modificaciones técnicas para perfeccionar el implemento descrito en este manual del operario. No se aceptarán reclamaciones basadas en las indicaciones, ilustraciones y descripciones de este manual.

La empresa R2 S.a.s rechaza toda responsabilidad por los daños o fallos de funcionamiento causados por errores de uso, no seguir las instrucciones de uso y/o reparaciones inapropiadas.

Certificación

La certificación CE que ostenta el implemento certifica que el implemento cumple con las disposiciones legales vigentes.



INFORMACIÓN

La certificación CE se incluye en la documentación de la máquina y contiene la fecha de fabricación, las especificaciones de la máquina y la Declaración de conformidad del implemento con la Directiva(s) de la CE (vea una copia de muestra en la siguiente página).

I – Dichiarazione CE di conformità
 GB - EC Declaration of Conformity (*translation*)
 D - EG- Konformitätserklärung (*translation*)
 F - Déclaration CE de conformité (*translation*)
 E - Declaración CE de Conformidad (*translation*)
 NL - Conformiteitsverklaring CE (*translation*)
 DK - EF-overenstemmelseserklæring (*translation*)
 FIN - EY-vaatimustenmukaisuusvakuutus (*translation*)



Ai sensi della direttiva 2006/42/CE - According to the EC Directive 2006/42/EC - Im Sinne der EG-Richtlinie 2006/42/EG - Aux termes de la directive 2006/42/CE - Según lo establecido por la Directiva 2006/42/CE - In overeenstemming met de richtlijn 2006/42/CE - I henhold til Direktiv 2006/42/EF - Direktiivin 2006/42/EY mukaisesti

La ditta sottoscritta - The undersigned Firm - Die Unterzeichnerfirma - La Maison soussignée - La empresa abajo firmante - De hieronder genoemde onderneming - Det undertegnede firma - Allekirjoittanut yritys

R 2 S.a.s.
Via Valsellustra 25 – 29
40060 Toscanella di Dozza - Dozza - BOLOGNA – ITALY

Dichiara sotto la propria responsabilità, che la macchina
 Shall accept full responsibility in stating that the machine
 Erklärt auf eigene Verantwortung, daß die Maschine
 Déclare sous sa propre responsabilité que la machine
 Declara bajo su propia responsabilidad que la máquina
 Verklaart onder de eigen verantwoordelijkheid dat de machine
 Erklærer, under eget ansvar, at maskinen
 vakuuttaa omalla vastuullaan, että kone.

Fresa interrasassi - Stoneburier – Umkehrfräse - Fraise Enfouisseuse – Enterradora de piedras - Frees Voor Het Begraven Van Stenen – Jordfræser - Kivenhautajajyrin

**MODELLO – MODEL – MODELL – MODÈLE -
 MODELO – MALLI:**

**CODICE – CODE – CÓDIGO –
 KODE - KOODI:**

.....
 E' conforme ai requisiti essenziali di sicurezza e di tutela della salute di cui alla direttiva 2006/42/CE
 Conforms to the basic safety and health requisites contained in directive 2006/42/EC

Den wesentlichen Anforderungen an Sicherheit und Gesundheitsschutz der EG-Richtlinie 2006/42/EG entspricht
 Est conforme aux conditions essentielles requises en matière de sécurité et pour la tutelle de la santé en accord avec
 la directive 2006/42/CE

Es conforme a cuanto dispuesto en los Requisitos esenciales de seguridad y protección de la salud previstos en la
 directiva 2006/42/CE

Conform is aan de essentiele eisen voor de veiligheid en de bescherming van de gezondheid, volgens de richtlijn
 2006/42/CE

Stemmer overens med de væsentlige sikkerheds- og sundhedskrav indeholdt i Direktivet 2006/42/EF
 On yhdenmukainen neuvoston direktiivissä 2006/42/EY säädettyjen olennaisten terveys- ja turvallisuusvaatimusten
 kanssa

*Norme Armonizzate applicate - Harmonised standards applied:
 EN ISO 14121-1:2007 EN ISO 12100-1:2005 EN ISO 12100-2:2005*

*La persona autorizzata a costituire il fascicolo tecnico è il Sig. Roberto Rinaldi presso R2 S.a.s.
 The person authorized to compile the Technical File is Mr. Roberto Rinaldi at R2 S.a.s.*

TOSCANELLA DI DOZZA – DOZZA
BOLOGNA

R 2 S.a.s.

Roberto Rinaldi

*Legale rappresentante – Managing Director – Gesetzlicher Vertreter
 Représentant Légal – Rapresentante legal
 Wettelijke vertegenwoordiger – Befuldmægtigede - Laillinen edustaja*



R2 S.a.s. di Rinaldi Roberto & C.

Registered Office
Via Valsellustra, 25-29
40060 – Toscanella di
Dozza Dozza – Bologna
(ITALY)

Head office
Via degli Artigiani, 23
40024 – Castel San Pietro Terme
Bologna (ITALY)
Tel. (0039) 051.94.30.42
Fax (0039) 051.69.42.086

www.R2RINALDI.com

R2@R2RINALDI.com